

Durchfahrtswaage LPS C

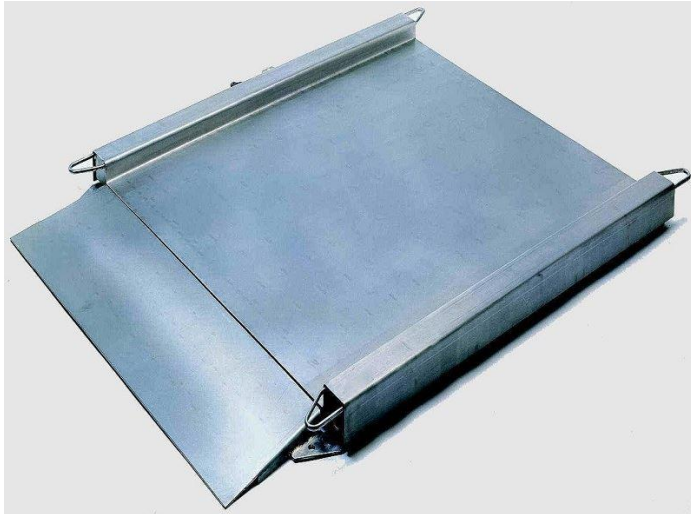

Leistung:

- Besonders gut geeignet für Handwagen und Hubwagen durch extrem flache Bauweise
- Bequeme Reinigung und manueller Transport möglich
- Wartungsfrei

Technik:

- 4 Edelstahl-Wägezellen (IP 67)
- Einteilige robotergeschweisste Edelstahlstruktur (1.4301), Oberteil schweisstellenfrei
- Wägefähigkeit 300 bis 1'500 kg
- Eichfähig bis 3'000 Teilungsschritte
- Nivellierfüsse aus Edelstahl

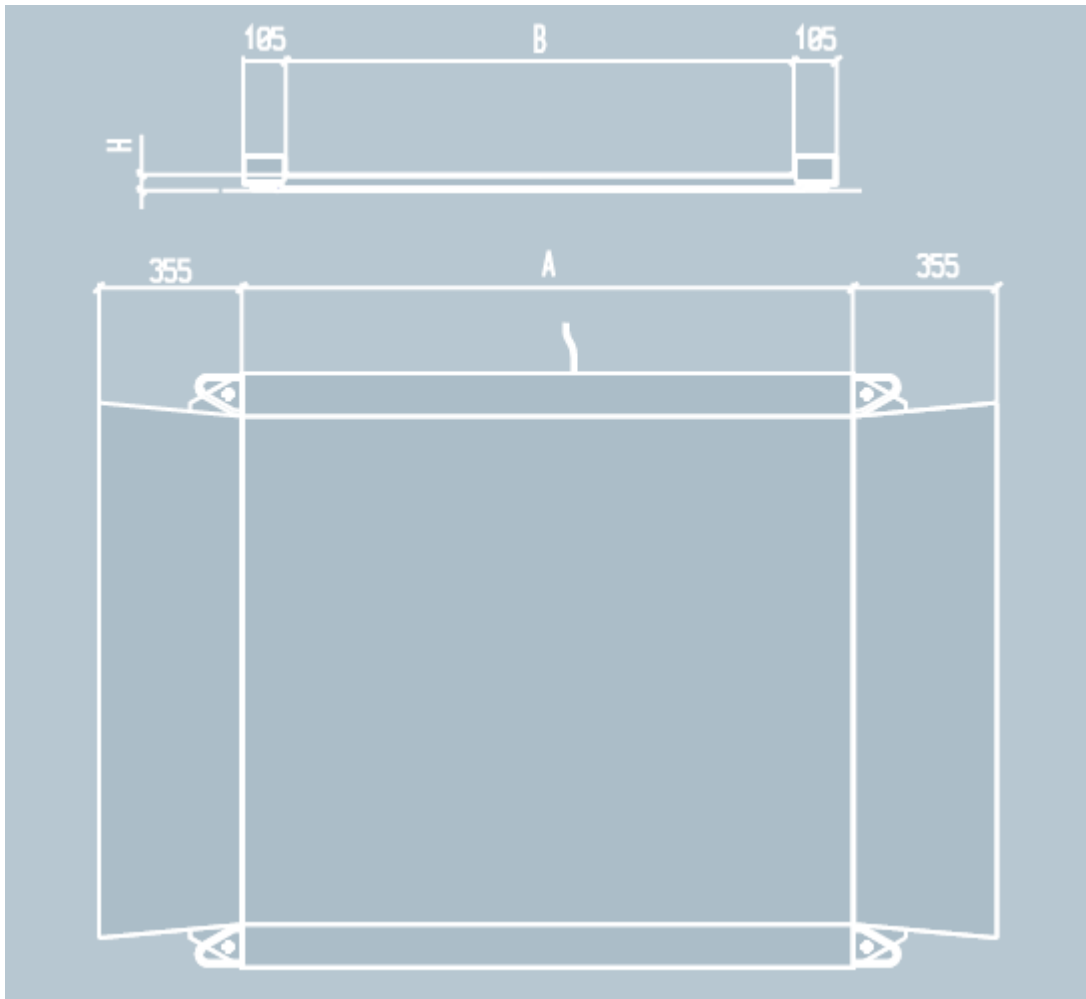

Varianten:

Bezeichnung:	Abmessungen A x B	Höhe H:	Gewicht:	Kapazität:	Teilung:
LPS C 100.85	1000 x 850mm	37mm	84 kg	300 / 600 kg	0,1 / 0,2 kg
LPS C 150.125	1500 x 1250mm	40mm	140 kg	600 / 1500 kg	0,2 / 0,5 kg

Optionen :

- 2.Auffahrampen aus Edelstahl (eine Auffahrtsrampe wird zur Waage geliefert)
- Mehrbereichswaage
- Hohe Auflösung bis 10'000 Teilungsschritte für nicht eichpflichtige Anwendungen